

# » WICTEC 60 NG Facciata a montanti e traversi ad alte prestazioni

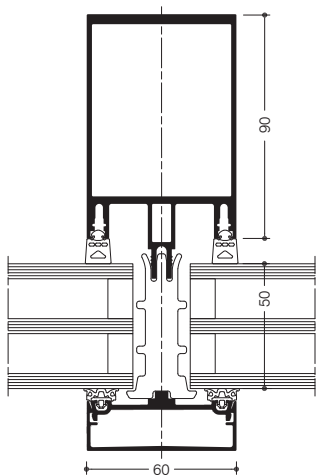

WICTEC 60 NG è un sistema di facciata continua montanti e traversi ad alte prestazioni, che soddisfa la contemporanea domanda di progetti con vetri sempre più spessi e performanti, ma anche di dimensioni sempre maggiori. Pertanto, è stato progettato per supportare tamponamenti più grandi e con maggior peso. La nuova generazione delle facciate offre la massima flessibilità, maggiore economicità, e permette un'installazione più sicura e veloce. È un prodotto in lega di alluminio Hydro CIRCAL attualmente certificato in classe Cradle to Cradle Silver.



## Risultati dei test / CE product pass conforme ad EN 13830:2015+A1:2020

Permeabilità all'aria:	classe AE
Tenuta all'acqua:	RE1500
Resistenza al carico di vento:	+2000 / -2000 Pa, sicurezza +3000 / -3000 Pa
Isolamento acustico:	$R_w (C; C_{tr}) = 47 (-1; -5)$ dB
Prova d'urto	classe E5 / I5
Classe antieffrazione:	RC1N, RC2N, RC2, RC3
Isolamento termico $U_f$	fino a 0.67 W/(m²K)
Assicurazione di qualità:	Certificata secondo ISO 9001:2008
Gestione ambientale:	Certificata secondo ISO 14001

### Caratteristiche tecniche:

Larghezza dei profili:	60 mm
Profondità dei profili:	da 70 mm a 190 mm
Isolamento termico:	valore $U_f$ fino a 0.67 W/(m²K)
Spessore dei tamponamenti:	da 22 mm a 62 mm
Peso del vetro:	fino a 8,5 kN
Facciata poligonale:	$\pm 10^\circ$ o $45^\circ$ (per lato = angolo $90^\circ$ )

### Tecnologia:

- Ideale per facciate verticali con ampie specchiature e vetri pesanti
- Design personalizzato grazie alla gamma di profili con geometrie diverse
- Aspetto uniforme senza discontinuità visiva fra la guarnizione interna sul montante e sul traverso
- Trasferimento intelligente del peso vetro (fino a 850 kg) grazie alla combinazione dei vari accessori
- Nuovo cavallotto anti-rotazione ad innesto facile senza viti o colla
- +20% di portata rispetto alla WICTEC 50
- Nuovo taglio termico in PET per  $U_f$  fino a 0,67 W/m²K
- Massima flessibilità, economicità, più veloce da installare
- Soluzione antieffrazione fino a RC3 facilmente integrabile
- Facile integrazione degli apribili della gamma WICLINE e WICSTYLE e frangisole WICSOLAIRE

### Opzioni aggiuntive con la stessa tecnologia costruttiva:

- Facciata per case passive
- SG Design strutturale (con pressore integrato)
- Semi-strutturale con guarnizione orizzontale o verticale
- Poligonale con montante standard  $\pm 10^\circ$
- Poligonale con profili dedicati a  $90^\circ$
- Ancoraggi per strutture frangisole

